

Банников Андрей Валерьевич

**ПОЗДНЕРИМСКАЯ СИСТЕМА СНАБЖЕНИЯ АРМИИ ОРУЖИЕМ, ОБМУНДИРОВАНИЕМ И ЛОШАДЬМИ**

Существовавшая в период принципата система обеспечения армии оказалась неэффективной в новых условиях, когда воинские подразделения были вынуждены постоянно менять места своей дислокации, а солдаты не имели необходимых материальных средств, чтобы самостоятельно приобретать себе все необходимое. Поэтому уже в конце III столетия в наиболее важных в военном отношении провинциях правительство основывает государственные мастерские, которые были обязаны снабжать войска оружием и обмундированием. Заботу о пополнении поголовья лошадей государство также частично брало на себя, прибегая к добровольным или принудительным закупкам у населения.

Адрес статьи: [www.gramota.net/materials/3/2015/8-3/3.html](http://www.gramota.net/materials/3/2015/8-3/3.html)

Источник

**Исторические, философские, политические и юридические науки, культурология и искусствоведение. Вопросы теории и практики**

Тамбов: Грамота, 2015. № 8 (58): в 3-х ч. Ч. III. С. 19-23. ISSN 1997-292X.

Адрес журнала: [www.gramota.net/editions/3.html](http://www.gramota.net/editions/3.html)

Содержание данного номера журнала: [www.gramota.net/materials/3/2015/8-3/](http://www.gramota.net/materials/3/2015/8-3/)

**© Издательство "Грамота"**

Информация о возможности публикации статей в журнале размещена на Интернет сайте издательства: [www.gramota.net](http://www.gramota.net)  
Вопросы, связанные с публикациями научных материалов, редакция просит направлять на адрес: [hist@gramota.net](mailto:hist@gramota.net)

УДК 94(37).08

**Исторические науки и археология**

*Существовавшая в период принципата система обеспечения армии оказалась неэффективной в новых условиях, когда воинские подразделения были вынуждены постоянно менять места своей дислокации, а солдаты не имели необходимых материальных средств, чтобы самостоятельно приобретать себе все необходимое. Поэтому уже в конце III столетия в наиболее важных в военном отношении провинциях правительство основывает государственные мастерские, которые были обязаны снабжать войска оружием и обмундированием. Заботу о пополнении поголовья лошадей государство также частично брало на себя, прибегая к добровольным или принудительным закупкам у населения.*

*Ключевые слова и фразы:* Римская империя; римская армия; Диоклетиан; *Notitia dignitatum*; оружейные мастерские; поставки лошадей.

**Банников Андрей Валерьевич**, к.и.н., доцент  
Санкт-Петербургский государственный университет  
*elephantomasha@mail.ru*

**ПОЗДНЕРИМСКАЯ СИСТЕМА СНАБЖЕНИЯ АРМИИ ОРУЖИЕМ,  
ОБМУНДИРОВАНИЕМ И ЛОШАДЬМИ<sup>©</sup>**

Позднеримская система снабжения армии оружием и обмундированием сформировалась в конце III в. при Диоклетиане (283-305 гг.). В I-II вв. снабжение армии оружием и амуницией происходило двумя путями: большая часть вооружения производилась в мастерских, расположенных в местах постоянной дислокации воинских группировок, другая изготавливалась гражданскими ремесленниками и поступала на военные склады [7, р. 25]. Благодаря тому, что большинство легионов не меняло своих стоянок в течение первых двух веков существования Империи, подобная система снабжения была вполне эффективной. Доказательством того, что при легионных лагерях были свои центры изготовления оружия, служат перечни оружейных мастерских (*fabricae*), содержащиеся в *Notitia dignitatum* [8, р. 31-33, 144-146]. Их внимательный анализ позволяет сделать заключение, что хотя мастерские и появились при Диоклетиане, большинство, если не все они, находилось там, где оружие производилось ранее [10, р. 89]. Чаще всего *fabricae* размещались в крупных городах, дававших защиту от возможных нападений неприятеля, а также обеспечивавших их сырьем, рабочей силой и, что было особенно важно, средствами коммуникации, однако некоторые из оружейных находились на местах старых лагерей легионов, как, например, три мастерские в Паннонии: в Аквинке, Карнунте и Лавриаке.

Почему возникла необходимость в реорганизации системы снабжения оружием, просуществовавшей более двух столетий? Для этого было две основных причины. Во-первых, в период военной анархии, последовавшей вслед за смертью Александра Севера (235 г.), большинство воинских частей пришло в движение, из многих легионов были выделены отряды, действовавшие самостоятельно вдали от своих лагерей, некоторые лагеря и форты были оставлены, одни – временно, другие – навсегда. В условиях постоянного передвижения военные не имели возможности снабжать себя оружием сами и могли рассчитывать только на гражданское производство. Во-вторых, подобная реорганизация могла быть обусловлена тем, что большинство солдат оказались не в состоянии обеспечивать себя оружием на те деньги, которые они получали от государства.

Сеть оружейных мастерских, созданная при Диоклетиане, охватила всю Империю. Основным документом, подтверждающим существование таких мастерских, служат упомянутые выше списки в *Notitia dignitatum*, где не только перечислены сами мастерские, но также указывается и вид военной продукции, производимой каждой из них. Всего *Notitia dignitatum* называет 20 оружейных мастерских в западной части Империи и 15 в восточной (см. Табл. 1). Они располагались в тех провинциях, где было сосредоточено большое количество войск, то есть в прирейнской и придунайской областях и на всем протяжении восточной границы. На каждом основном участке границы было два центра по производству вооружения [Ibidem, р. 90]. Это наглядно демонстрирует, что возникновение *fabricae* не было стихийным процессом, но представляло собой результат намеренного планирования.

Наиболее распространенными были мастерские по производству щитов (*scutaria*) и защитного вооружения (*arma*). Они находились как в восточных, так и в западных провинциях. Мастерские, изготавливавшие луки (*arcuaria*) и стрелы (*sagittaria*), находились в западных провинциях. Такое положение объясняется вероятно тем, что на Востоке, который традиционно славился своими лучниками, не было нужды в централизованной организации производства луков и стрел. Этот вид оружия изготавливался местными мастерами в соответствии с местными традициями. На западе же таких традиций не существовало, а потому центральное правительство и позаботилось об организации там соответствующих мастерских (см. Рис. 1) [Ibidem].

Неизвестно, в каких объемах выпускалось оружие и сколь часто оно заменялось. Поставки оружия находились сначала в ведении *префекта претория*, а в более поздний период – *магистра оффиций* [5, р. 624].

Обеспечение солдат государственным оружием в Восточной империи прекратилось, по-видимому, в VI столетии. Поэтому в «Стратегиконе» предписывается, чтобы новобранцы являлись в армию со своим оружием, а солдаты вооружались в соответствии с отпускаемым им денежным содержанием [3, с. 23, 71].

Таблица 1.

Оружейные мастерские, согласно *Notitia dignitatum*

| Перечень оружейных мастерских в восточной половине Империи       |  |
|--|--|
| Текст  | Перевод  |
| 18. <i>Fabricae infrascraiae</i> :                               | 18. Мастерские нижезначенные:  |
| 19. <i>Orientis V</i> :  | 19. Востока – пять:  |
| 20. <i>Scutaria et armorum, Damasci</i> .                        | 20. Изготавливающая щиты и оружие – в Дамаске.   |
| 21. <i>Scutaria et armorum, Antiochiae</i> .                     | 21. Изготавливающая щиты и оружие – в Антиохии.  |
| 22. <i>Clibanaria, Antiochiae</i> .                              | 22. Изготавливающая доспехи – в Антиохии.  |
| 23. <i>Scutaria et armamentaria, Edesa</i> .                     | 23. Изготавливающая щиты и оружие – в Эдесе.   |
| 24. <i>Hastaria Irenopolitana Ciliciae</i> :                     | 24. Иренополитанская, изготавливающая копья – в Киликии.                               |
| 25. <i>Ponticae [quatuor] tres</i> :                             | 25. Понтийского диоцеза – [четыре] три:  |
| 26. <i>Clibanaria, Caesarea Cappadociae</i> .                    | 26. Изготавливающая доспехи – в Цезарее Каппадокийской.                                |
| 27. <i>Scutaria et armorum, Nicomediae</i> .                     | 27. Изготавливающая щиты и оружие – в Никомедии.                                       |
| 28. <i>Clibanaria, Nicomediae</i> .                              | 28. Изготавливающая доспехи – в Никомедии.   |
| 29. <i>Asianae una</i> :   | 29. Азиатского диоцеза – одна:   |
| 30. <i>Scutaria et armorum, Sardis Lydiae</i> .                  | 30. Изготавливающая щиты и оружие – в Сардах Лидийских.                                |
| 31. <i>Thraciarum duae [Asianae una]</i> :                       | 31. Фракий – две [Азиатского диоцеза – одна]:  |
| 32. <i>Scutaria et armorum, Hadrianopolis Haemimonti</i> .       | 32. Изготавливающая щиты и оружие – в Адрианопле Гемимонстском.                        |
| 33. <i>[Thraciarum duae:]</i>                                    | 33. [Фракий – две:]  |
| 34. <i>Scutaria et armorum, Marcianopoli</i> .                   | 34. Изготавливающая щиты и оружие – в Марцианопле.                                     |
| 35. <i>Illyrici quatuor</i> :                                    | 35. Иллирика – четыре:   |
| 36. <i>Thessalonicensis</i> .                                    | 36. Фессалонийская.  |
| 37. <i>Naissatensis</i> .  | 37. Наисская.  |
| 38. <i>Ratiarensis</i> .   | 38. Ратиаренская.  |
| 39. <i>Scutaria Horreomargensis</i> .                            | 39. Горремаргенская, изготавливающая щиты.   |
| Перечень оружейных мастерских в западной половине Империи        |  |
| Текст  | Перевод  |
| 16. <i>Fabricae infrascriptae</i> :                              | 16. Мастерские нижезначенные:  |
| 17. <i>In Illyrico</i> :   | 17. В Иллирике:  |
| 18. <i>Sirmensis scutorum, scordischorum et armorum</i> .        | 18. Сирмийская щитов, скордискос и доспехов.   |
| 19. <i>Acincensis scutaria</i> .                                 | 19. Ацинская, изготавливающая щиты.  |
| 20. <i>Cornutensis scutaria</i> .                                | 20. Корнутская, изготавливающая щиты.  |
| 21. <i>Lauriacensis scutaria</i> .                               | 21. Лавриакская, изготавливающая щиты.   |
| 22. <i>Salonitana armorum</i> .                                  | 22. Салонитанская оружейная.   |
| 23. <i>Italiae</i> :   | 23. В Италии:  |
| 24. <i>Concordensis sagittaria</i> .                             | 24. Конкордийская, изготавливающая стрелы.   |
| 25. <i>Veronensis scutaria et armorum</i> .                      | 25. Веронская, изготавливающая щиты и доспехи.   |
| 26. <i>Manutuana loritaria</i> .                                 | 26. Мантуанская, изготавливающая панцири.  |
| 27. <i>Cremonensis scutaria</i> .                                | 27. Кремонская, изготавливающая щиты.  |
| 28. <i>Ticenensis arcuaria</i> .                                 | 28. Тиценская, изготавливающая луки.   |
| 29. <i>Lucensis spatharia</i> .                                  | 29. Лукская, изготавливающая мечи.   |
| 30. <i>In Gallis</i> :   | 30. В Галлиях:   |
| 31. <i>Argentomagensis armorum omnium</i> .                      | 31. Аргентомагская, изготавливающая все виды оружия.                                   |
| 32. <i>Matisconensis sagittaria</i> .                            | 32. Мацисконская, изготавливающая стрелы.  |
| 33. <i>Augustodunensis loritaria, balistaria et clibanaria</i> . | 33. Августодунская, изготавливающая панцири, метательные машины и доспехи клибанариев. |
| 34. <i>Augustodunensis scutaria</i> .                            | 34. Августодунская, изготавливающая щиты.  |
| 35. <i>Suessionensis...</i>                                      | 35. Свессионская...  |
| 36. <i>Remensis spatharia</i> .                                  | 36. Ремийская, изготавливающая мечи.   |
| 37. <i>Triberorum scutaria</i> .                                 | 37. Триберов, изготавливающая щиты.  |
| 38. <i>Triberorum balistaria</i> .                               | 38. Триберов, изготавливающая метательные машины.                                      |
| 39. <i>Ambianensis spatharia et scutaria</i> .                   | 39. Амбианская, изготавливающая мечи и щиты.   |

За производство обмундирования для армии также отвечали специальные государственные мастерские [8, р. 36, 150-152]. Существовали мастерские для изготовления шерстяной одежды (*gynaecae*) и льняных туник (*lynifia*). Краска для окрашивания тканей производилась в мастерских, называвшихся *bafia* [10, р. 90]. Анализ перечня этих мастерских в *Notitia dignitatum* позволяет сделать вывод, что их местоположение было обусловлено рядом объективных факторов. Во-первых, как и оружейные мастерские, они находились в пограничных провинциях, поскольку там размещалось большое количество воинских частей. Во-вторых, они были расположены вблизи административных центров. Наконец, весьма важную роль для организации подобных мастерских играла география сельского хозяйства (например, наличие овцеводства) [Ibidem]. Мастерскими ведали особые чиновники, называвшиеся *прокураторами* (*procuratores gynaeciorum, procuratores lyniflorum, procuratores bafiorum*). Прокураторы подчинялись комиту священных щедрот (*comes sacrarum largitionum*) [4, р. 316].

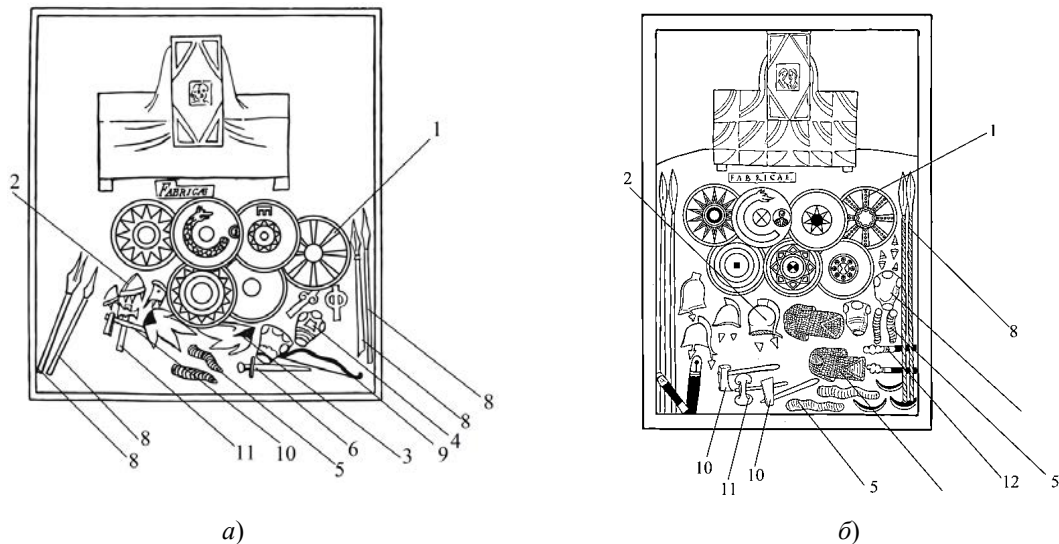

Знаки отличия магистра оффиций восточной (а) и западной (б) половины Империи [8, р. 31, 144]:  
 1 – щиты; 2 – шлемы; 3 – кольчуги; 4 – панцири; 5 – маника (manica); 6 – спата; 7 – полуспата;  
 8 – копья; 9 – лук; 10 – секира; 11 – двуострая секира; 12 – палицы

Рис. 1. Изображения продукции оружейных мастерских в *Notitia dignitatum* (прорисовка И. В. Курсанова)



Рис. 2. Различные образцы композитных шлемов, изготавливавшихся в оружейных мастерских (рис. И. В. Курсанова)

О поставках обуви и другого снаряжения из кожи сведений почти не сохранилось. *Notitia dignitatum* не упоминает государственных сапожных мастерских. Их отсутствие подтверждается также и тем, что уже к концу III в. специальной обуви военного образца, по-видимому, уже не существовало [10, р. 123].

Кроме поставок из государственных мастерских была и другая система обеспечения армии обмундированием. Обязанность обеспечивать солдат одеждой возлагалась на многие египетские общины. Подобный налог назывался *vestis militaris* [4, р. 315; 6, р. 113; 9, р. 107]. Он был часто связан с поставками лошадей, положениями, регулируемыми способы доставки грузов к месту нахождения военных или денежных выплат солдатам [4, р. 322]. Налог носил характер ежегодного. Поставляемая таким образом одежда была трех типов: простые туники, широкие туники с длинными рукавами и плащи (*sticharion, chlamydes, pallia*) [4, р. 316; 6, р. 113]. Эта повинность лежала не только на египетских общинах, но и городах других провинций [6, р. 113].

За поставки обмундирования отвечал управляющий провинции (*vicarius*) [4, р. 315]. В Египте ответственными за них были *куриальные эпимелеты*, в то время как транспортировка была возложена на куриалов [Ibidem].

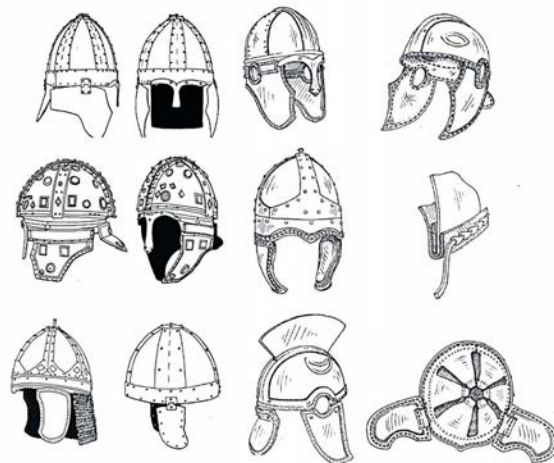
*Vestis militaris* вносилась с начала индикта 1 сентября и заканчивала собираться 1 апреля [Ibidem]. Все собранное перевозилось в местные хранилища (*thesauri*) или же отсылалось правителем провинции на повозках государственной почты (*cursus publicus*) непосредственно в воинские подразделения. В случае военной необходимости правительство могло потребовать также и экстраординарных поставок [1, с. 222].

С конца IV в. поставки обмундирования стали переводить в денежную форму. Закон 396 г. предписывал выплачивать солдатам, размещенным в Иллирике за одну хламиду по одному солиду вместо  $\frac{2}{3}$ , как это было прежде. Другой закон от 423 г. приказывал производить оценку *vestis militaris* и  $\frac{5}{16}$  от суммы выдавать солдатам деньгами, а  $\frac{1}{16}$  – рабочим ткацких мастерских. Одна шестая часть, которую получали ткачи, соответствовала,

по всей видимости, их личным расходам, связанным с обеспечением армии обмундированием. Та же самая система в 375 г. была введена и в отношении рекрутов, которые получали 6 солидов на приобретение обмундирования и другие расходы [4, р. 317].

Поставки в армию обмундирования просуществовали в Восточной Империи, как минимум, до середины VI в., поскольку указы Кодекса Феодосия, касающиеся *vestis militaris*, были внесены и в Кодекс Юстиниана [Ibidem, р. 318]. Даже в конце VI в. государство брало на себя частичное обеспечение солдат обмундированием. В «Стратегиконе» уделялось достаточное внимание тому, какого типа одежду должны были иметь всадники и пехотинцы. Очевидно, что основные элементы обмундирования солдаты и в это время продолжали получать от государства. На свои средства они приобретали только нательное белье [3, с. 74].

В поздней Империи государственные поставки лошадей для армии осуществлялись в различных формах. Регулярные, происходившие каждый год, были возложены на всех налогоплательщиков. В середине IV в. лошадей получали из Испании [1, с. 203] или Сардинии [Там же, с. 447] и, вероятно, из Африки, которая снабжала государство лошадьми еще в начале V столетия. В соответствии с законом Валентиниана I и Валента, лошадей для армии отбирали только определенного сложения и возраста. Качества животных проверял чиновник в должности конюшего (*strator*) [Там же]. Ответственным за поставки лошадей в войска был управляющий императорских конюшен, имевший звание *comes stabuli*.

Лошадей изымали у населения, которое облагалось специальным налогом. Если провинциалы не желали отдавать лошадей, то они могли внести определенную денежную сумму [2, с. 311]. Процедура оценки лошадей (*adaeratio*) была введена, очевидно, с середины IV в., однако, первоначально она не была обязательной [4, р. 321]. В 367 г. императоры Валентиниан и Валент сделали *adaeratio* обязательной в императорских доменах и назначили за каждую лошадь цену в 23 солида. В 401 г. *adaeratio* была введена в Африке. Согласно первому закону, каждая лошадь оценивалась в 20 солидов, из которых по 7 должны были получать всадники (*contubernales*). В соответствии со вторым законом, с каждой лошади *comes stabuli* должен был получать по два солида, а всадник – по 7. Наконец, третий закон, появившийся в марте того же года, адресованный населению провинции (*provincialibus provinciae proconsularis*), упраздняет выплаты в пользу комита конюшни и определяет цену каждой лошади в 18 солидов для Проконсульской Африки и Нумидии и в 15 солидов для Бизанцены и Триполитании.

Видимо, полностью обеспечить армию лошадьми государство было не в состоянии, поэтому оно поощряло развитие частного, в том числе ветеранского коневодства. В соответствии с законом Константина от 326 г., новобранец, прибывший в армию со своей лошадью, сразу зачислялся в кавалерию. Согласно другому закону того же года новобранец, прибывший в армию с двумя лошадьми или же с лошадью и рабом, получал звание *цирцитора* и две анноны содержания. Резервную лошадь солдаты должны были покупать сами. По мнению А. Х. М. Джонса, 7 солидов, выдававшиеся каждому всаднику, предназначались именно для этого [2, с. 311]. Чтобы обеспечить армию дополнительным количеством лошадей, государство ввело специальную повинность для всех представителей высшего сословия (*honorati*), достигших определенного сана. Поставки такого типа были введены, очевидно, при Константине I. С 319 г. они назывались *repraesentatio equorum* или *equi solemnes*. Закон 373 г. определял их как повинность, возложенную на сенаторов, комитов и лиц, имевших звание *perfectissimi*. Согласно закону 369 г. каждые 5 лет *президы* должны были отправлять в армию по 2 лошади, а *комиты* – по 3.

Наряду с поставками, имевшими регулярный характер, государство могло в особых случаях потребовать у населения дополнительного количества лошадей для нужд армии. Такая повинность могла быть возложена либо на всех налогоплательщиков, либо на *honorati* [4, р. 322].

Законы о поставках лошадей не вошли в Кодекс Юстиниана, поскольку в это время лошадей получали главным образом из императорских доменов, находившихся на территории Малой Азии [Ibidem]. В конце VI в. солдаты, по-видимому, должны были сами обеспечивать себя лошадьми [3, с. 23].

Подводя итог можно отметить, что новая система обеспечения армии оружием, обмундированием и лошадьми, утвердившаяся в Империи в конце III – начале IV в. оказалась достаточно дееспособной и просуществовала почти без изменений до конца IV в., когда вторжения варваров в приграничные провинции привели ее к дезорганизации и окончательному разрушению.

#### Список литературы

1. Аммиан Марцеллин. Римская история / пер. Ю. А. Кулаковского, А. И. Сонни. СПб.: Алетейя, 1994. 570 с.
2. Джонс А. Х. М. Гибель античного мира / пер. Т. В. Горяиновой. Ростов н/Д: Феникс, 1997. 576 с.
3. Осарес Ф. Византийская армия в конце VI века (по «Стратегикону» императора Маврикия) / пер. А. В. Банникова. СПб.: Изд-во С-Петербургского ун-та; Акра, 2007. 141 с.
4. Delmaire R. La caisse des largesses sacrées et l'armée au Bas-Empire // Armées et fiscalité dans le monde Antique. Colloques Nationaux du C.N.R.S. 1976. No. 936. P. 311-329.
5. Jones A. H. M. The Later Roman Empire (284-602): A Social and Economic Survey. Oxford: Basil Blackwell, 1964. Vol. 4. 1543 p.
6. Le Bohec Y. L'armée Romaine sous le Bas-Empire. Paris: Picard, 2006. 256 p.
7. MacMullen R. Inscriptions on Armor and the Supply of Arms in the Roman Empire // AJA. 1960. Vol. 64. No. 1. P. 23-40.
8. Notitia dignitatum / ed. O. Seeck. Berolini: Apud Weidmannos, MDCCCLXXVI. XXX+340 p.
9. Palme B. Die römische Armee von Diokletien bis Valentinian I. Die papyrologische Evidenz // ARDV – L'armée romaine de Dioclétien à Valentinien I: Actes du Congrès de Lyon (12-14 Septembre, 2002), rassemblées et éditées par Y. Le Bohec et C. Wolf. Lyon, 2004. P. 101-115.
10. Southern P., Dixon K. R. The Late Roman Army. London: B. T. Bastford Ltd., 1996. 206 p.

## LATE ROMAN SYSTEM TO SUPPLY THE ARMY WITH ARMS, OUTFIT AND HORSES

**Bannikov Andrei Valer'evich**, Ph. D. in History, Associate Professor  
*Saint Petersburg State University*  
*elephantomasha@mail.ru.*

The system to support the army, which existed in the period of principate, turned out to be inefficient under new conditions, when military units had to change their places of dislocation constantly, and soldiers didn't have enough cash to purchase all they need. That's why already at the end of the III century in the most important in military terms provinces the government establishes state workshops, which were obliged to supply the troops with arms and outfit. The state also took partial responsibility for the repopulation of horses implementing voluntary or compulsive purchases among the population.

*Key words and phrases:* The Roman Empire; the Roman army; Diocletian; Notitia dignitatum; armoury; horse supply.

УДК 1; 18:7.01

**Философские науки**

*В статье предлагаются понятийные средства, позволяющие осуществить эстетическую концептуализацию феномена сетевой литературы: текст, гипертекст, дискурс (художественный, компьютерный и т.д.) и др. В результате сетевая литература определяется как часть литературно-художественного дискурса и одновременно – интернет-дискурса с присущими им атрибутами интертекстуальности, гипертекстуальности, интерсубъектности. Выдвигается гипотеза о двухэтапной жанровой эволюции сетевой литературы.*

*Ключевые слова и фразы:* сетевая литература; текст; гипертекст; художественный дискурс; интернет-дискурс.

**Басова Мария Владимировна**

*Московский государственный университет имени М. В. Ломоносова*  
*marydrd@rambler.ru*

**СЕТЕВАЯ ЛИТЕРАТУРА: ПРОБЛЕМА ЭСТЕТИЧЕСКОЙ КОНЦЕПТУАЛИЗАЦИИ<sup>©</sup>**

Одна из общемировых тенденций современности – открытие цифровых способов бытования информации и текстов в особой электронной среде, какой является глобальная сеть Интернет (и ее русифицированный сегмент – Рунет). Взаимодействие субъекта с этой средой привело к появлению новой вербальной (текстовой) реальности – сетевой литературы (СЛ), или сетературы, хотя наряду с названными можно встретить и другие обозначения: сетевая словесность, гиперлитература, кибература, электронная литература. Осмысление данной реальности изначально вызвало бурные обсуждения, споры и разночтения в писательских кругах [5], не прекращающиеся и по сей день, прежде всего в литературоведческой среде [6; 10; 12]. Не менее важно осуществить эстетическую концептуализацию феномена СЛ через выбор понятийных средств, опираясь на которые можно разработать методологию его анализа. Этой задаче посвящена настоящая статья.

Поскольку СЛ представляет собой прежде всего продукт вербальной деятельности, первым в ряду понятийных средств естественным образом оказывается словесный **текст** в его филологическом и философском истолковании. С лингвистической точки зрения текст – «объединенная смысловой связью последовательность знаковых единиц, основными свойствами которой являются связность и цельность» [11, с. 507]. Вопрос о важнейших категориях текста и критериях текстуальности, несмотря на свою давность, остается дискуссионным. Более или менее устоявшимися признаются такие характеристики, как связность компонентов поверхностной структуры (когезия), информационная самодостаточность, соотносимая со смысловой завершенностью и цельностью [9, с. 72-73], целенаправленность (интенциональность) и адресность. Однако объем, или протяженность текста тоже могут быть рассмотрены в качестве значимых признаков, поскольку надписи типа «Проход закрыт», названия типа «Война и мир» или даже однословные номинации («Вход») сомнительны в качестве признаков текстовых речевых произведений.

Не менее важным признаком текста является его фиксированность, коррелирующая с эндофоричностью (отчужденностью от создателя) и посттемпоральностью (наличием временной дистанции между созданием текста и его восприятием). Канонический текст обладает закрепленностью на материальном носителе при помощи специальных средств кодирования, что позволяет ему подвергаться длительному хранению и перемещению в пространстве. Такими свойствами обладает письменный вербальный текст, использующий в качестве средств кодирования графические символы (буквы, знаки препинания и т.д.). В электронной среде письменный текст обретает новый вид носителя и становится электронным, отображаясь на экранной поверхности компьютерного монитора. Однако средства кодирования при этом могут оставаться традиционными для письменного текста. Таким образом, с позиции материального носителя текста нарративная СЛ может быть определена как «электронная литература», противопоставленная «книжной», или «бумажной» литературе. Такая разновидность СЛ не отменяет линейного чтения, присущего литературе «традиционной». Однако по мере развития электронной

<sup>©</sup> Басова М. В., 2015